

11. GREEP UIT ONZE ANDERE PRODUCTEN / APERCU DE NOS AUTRES PRODUITS

In deze sectie geven wij een overzicht van een aantal andere producten die wij kunnen leveren. Het betreft technische producten voor zowel recreatieve als professionele toepassingen. In de meeste gevallen zijn wij ook in staat deze, net zoals alle andere producten in de catalogus, voor U in te bouwen. Wij werken echter ook graag samen met een door U gekozen techniek of werf. Wat U hierna en in de gehele catalogus kan vinden is niet limitatief en wij zullen u graag bijstaan als U niet onmiddellijk kan terugvinden wat U zoekt.

Cette section vous présente un nombre d'autres produits que nous pouvons vous livrer. Il concerne des produits techniques pour des applications récréatives comme professionnelles. Dans la plupart des cas nous pouvons aussi, comme pour les autres produits du catalogue, prendre soin de l'installation. Néanmoins, nous serons heureux de collaborer avec un installateur de votre choix. Ce que vous trouvez ci-après et dans le catalogue complet n'est pas limitatif et nous vous assisterons volontiers si vous ne trouvez pas immédiatement ce que vous recherchez.

11.1. VERSTELBARE SCHROEVEN / HELICES A PAS VARIABLE

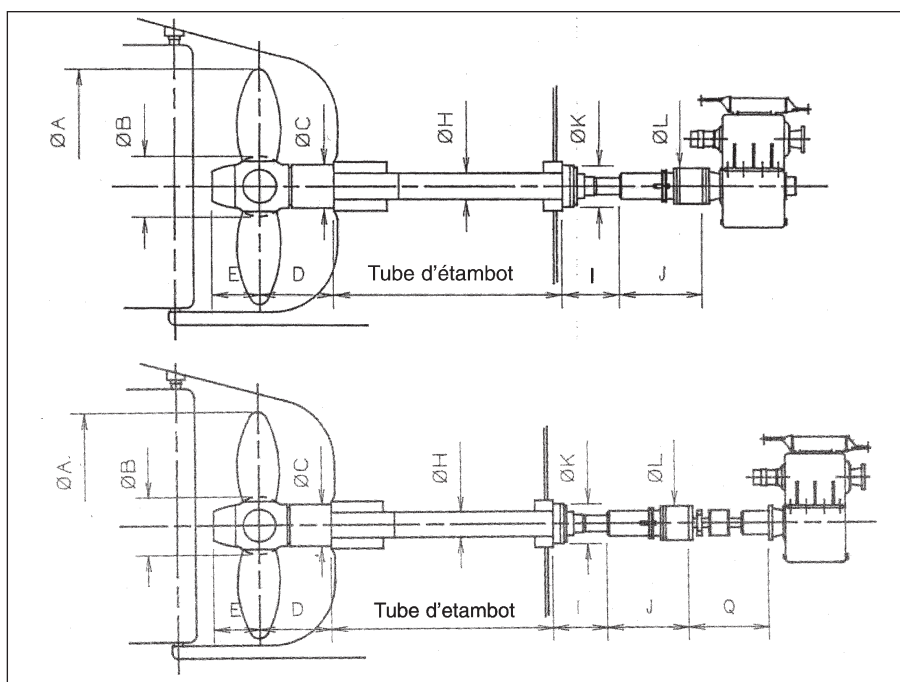
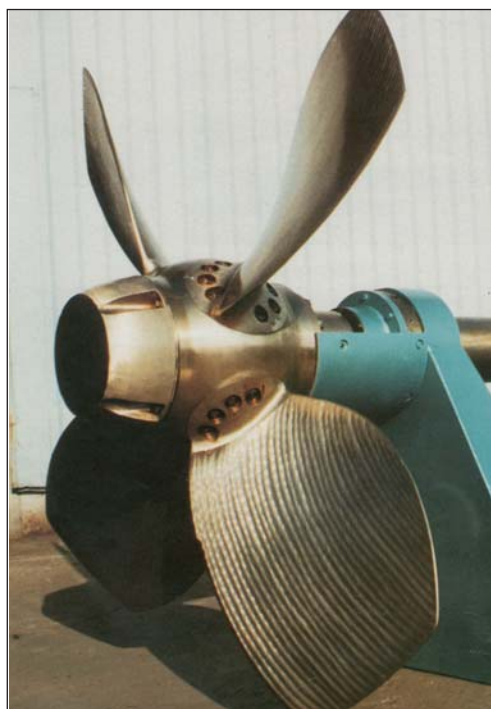

REF	P/N	AV/AR	Maxi ØA	ØB	mini ØA	ØC	D	E	AV/AR ØH	mini I	J	ØK	ØL	mini Q
204	0.8	100/100	1350	300	900	218	392	108	147/147	250	610	248	270	590
303	1.1	114/112	1600	366	1100	273	455	255	167/167	300	610	285	270	590
304	1.1	114/112	-----	-----	-----	-----	-----	-----	167/167	300	610	285	270	590
403	1.5	132/130	1800	424	1300	324	525	303	189/188	300	633	320	270	590
404	1.7	132/130	1850	432	1300	324	518	303	189/188	300	633	320	270	590
603	2.6	152/150	-----	-----	-----	-----	-----	-----	214/213	300	715	350	315	900
604	2.6	152/150	2150	480	1440	356	580	340	214/213	300	715	350	315	900
703	3.2	162/160	-----	-----	-----	-----	-----	-----	230/229	350	747	380	355	900
704	3.2	162/160	2300	520	1560	406	642	360	230/229	350	747	380	355	900
803	4.5	176/174	2300	520	1680	406	600	335	240/239	350	873	390	390	900
804	4.5	176/174	2500	560	1680	419	590	385	240/239	350	873	390	390	900
1003	6.5	204/202	-----	-----	-----	-----	-----	-----	269/268	400	990	430	430	780
1004	6.5	204/202	2850	640	1920	466	630	460	269/268	400	990	430	430	780
1504	8.4	220/216	3200	720	2160	470	690	500	298/297	400	1112	470	480	1010
2004	11	240/234	3490	780	2340	492	728	530	332/331	450	1112	492	480	1010
2504	15	260/256	3760	840	2520	600	768	574	361/360	500	1160	560	550	1010
3004	19.6	280/276	-----	-----	-----	-----	-----	-----	381/380	500	1245	560	550	-----
3005	19.6	280/276	3850	860	2580	620	780	540	381/380	500	1245	560	550	-----
4004	28	320/316	4500	1020	3060	760	1070	700	436/435	700	1550	750	700	-----
4005	28	320/316	-----	-----	-----	-----	-----	-----	436/435	700	1550	750	700	-----

* SCI : CONTROLE SUR L'ARBRE INTERMEDIAIRE

* P/N ratio = PUISSANCE DU MOTEUR EN HP/NOMBRE DE TOUR A L'HELICE

11.2. STRAALBUIZEN / TUYERES

Een straalbuis heeft nut op schepen als duwbotten, sleepboten en visserijsschepen, waar een hoge trekkracht nodig is. Hoe kleiner de snelheid hoe hoger het rendement van de straalbuis.

Une tuyère est applicable sur les pousseurs de rivière, les remorqueurs et bateaux de pêche, où une grande poussée est nécessaire. Plus la vitesse est basse, plus que le gain est important.

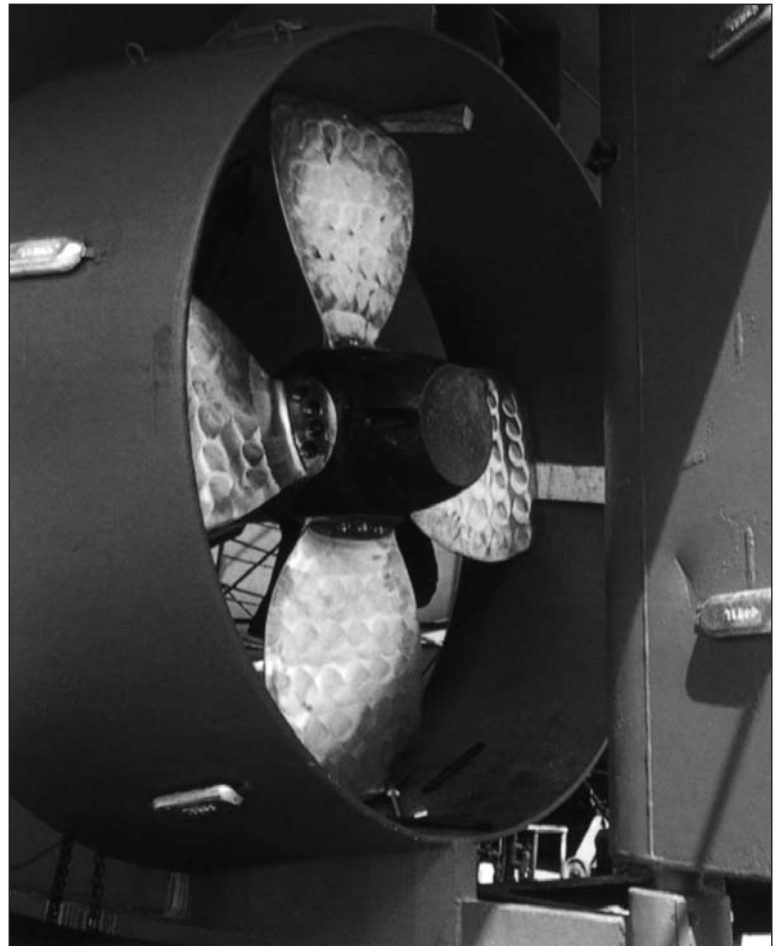
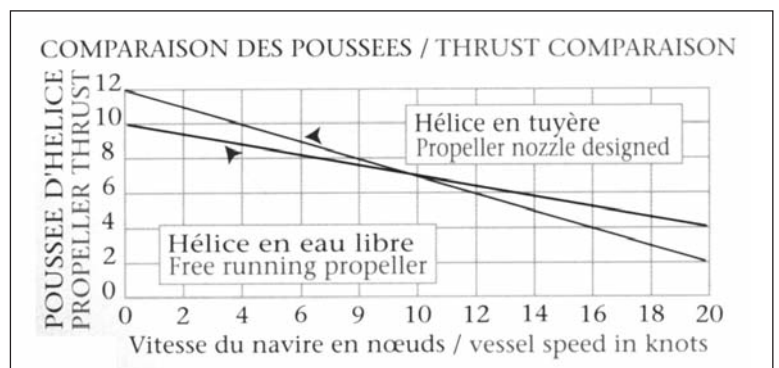
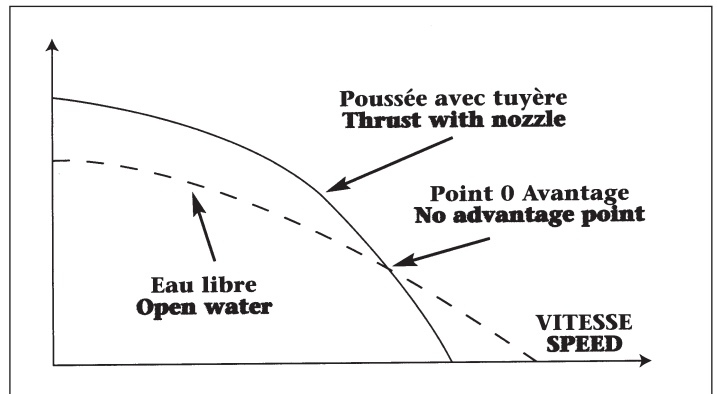
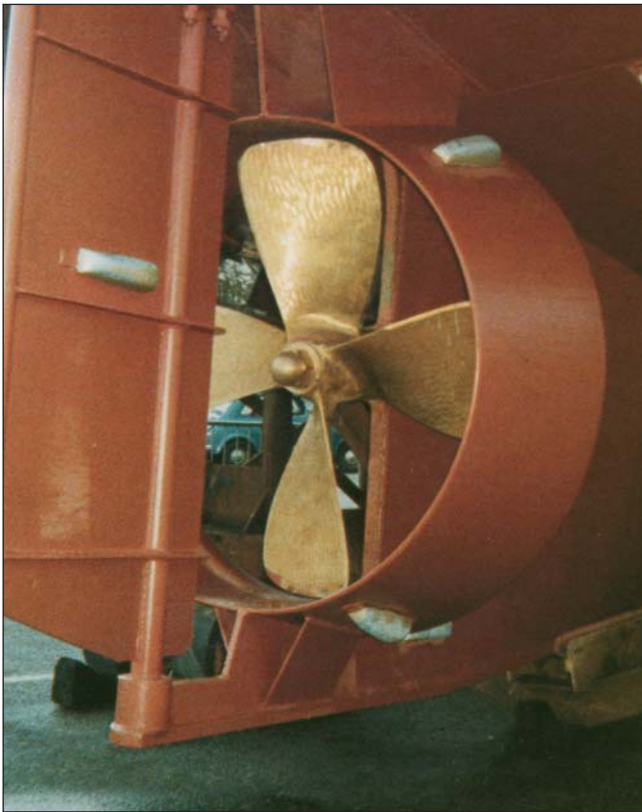

11.3. SDS SURFACE DRIVE SYSTEMS

Het SDS oppervlakte aandrijving systeem is een volledige aandrijving met:

- de drives + schroeven
- de hydraulische stuurinrichting en trim
- noodstuurinrichting
- cardanassen
- instrumenten

Het systeem geeft tot 15% snelheidswinst en sterke zwenkeigenschappen bij grote snelheid.

Le SDS est un système de propulsion complet comprenant:

- les drives + hélices
- les commandes hydrauliques de gouverne et trim
- gouverne de secours
- les cardans
- les instruments

Le système donne jusqu'à 15% de vitesse supplémentaire + grande capacité de giration à grande vitesse.

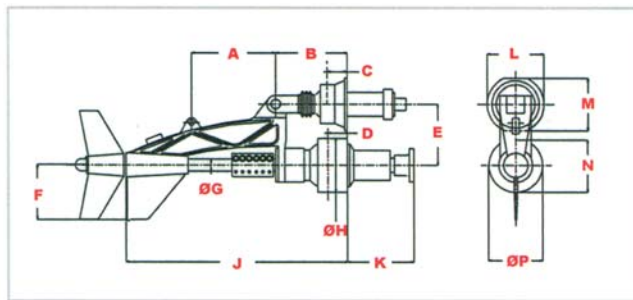

SDS 2,3,4,5,6

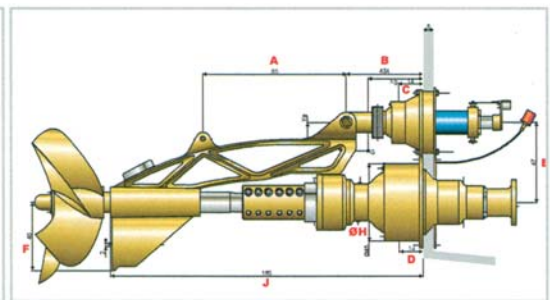

SDS 5L

	SDS 2	SDS 3	SDS 4	SDS 5	SDS 5L	SDS 6
A	451	588	722	852	850	767
B	295	347	408	413	454	643
C	68	101	118	131	140	168
D	67	100	117	130	140	167
E	300	400	460	475	470	550
F	242	288	355	405	400	505
ØG	50	65	82.5	90	-	110
ØH	222	295	314	380	450	548
J	1286	1260	1550	1815	1850	2000
K	272	323	364	489	-	601
L	271	400	400	445	-	640
M	240	350	350	391	-	520
N	303	377	400	462	-	548
ØP	303	400	400	465	-	548

All dimensions are in millimeters

SDS Model	SDS 2	SDS 3	SDS 4	SDS 5	SDS 5L	SDS 6
Drive	150	252	435	620	980	1250
Steering Cylinder	18	18	35	34	34	45
Oil Tank	2.5	2.5	2.5	2.5	2.5	2.5
Gas Amortizer	8	12	12	14	14	14
Hydraulic Power Unit	30	30	36	36	36	36
Propeller	19	30	45	68	85	90

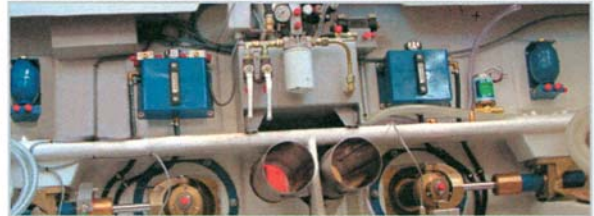

All weight are in Kgs

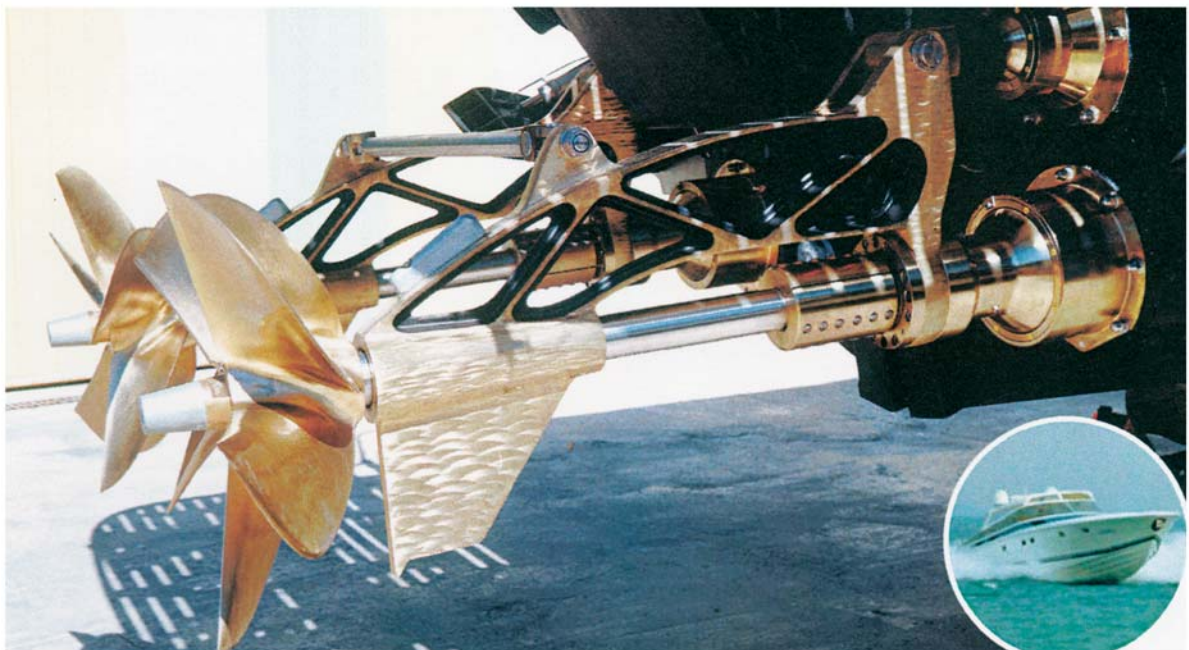

11.4. VOLVO-PENTA

CARRON MARINE BVBA is een officieel dealer voor VOLVO PENTA en U kan dan ook bij ons terecht voor alle VOLVO-PENTA producten zoals motoren, onderdelen en accessoires. Vraag vrijblijvend informatie.

CARRON MARINE BVBA est un dealer officiel VOLVO PENTA et vous pouvez nous contacter alors pour tout produit VOLVO-PENTA comme les moteurs, pièces détachées et accessoires.

